



# TP N° 4

## Marche Automatique / Intervention

### 1 – Cycle auto/intervention

Réalisez à l'aide du Logiciel le montage ci-dessous:

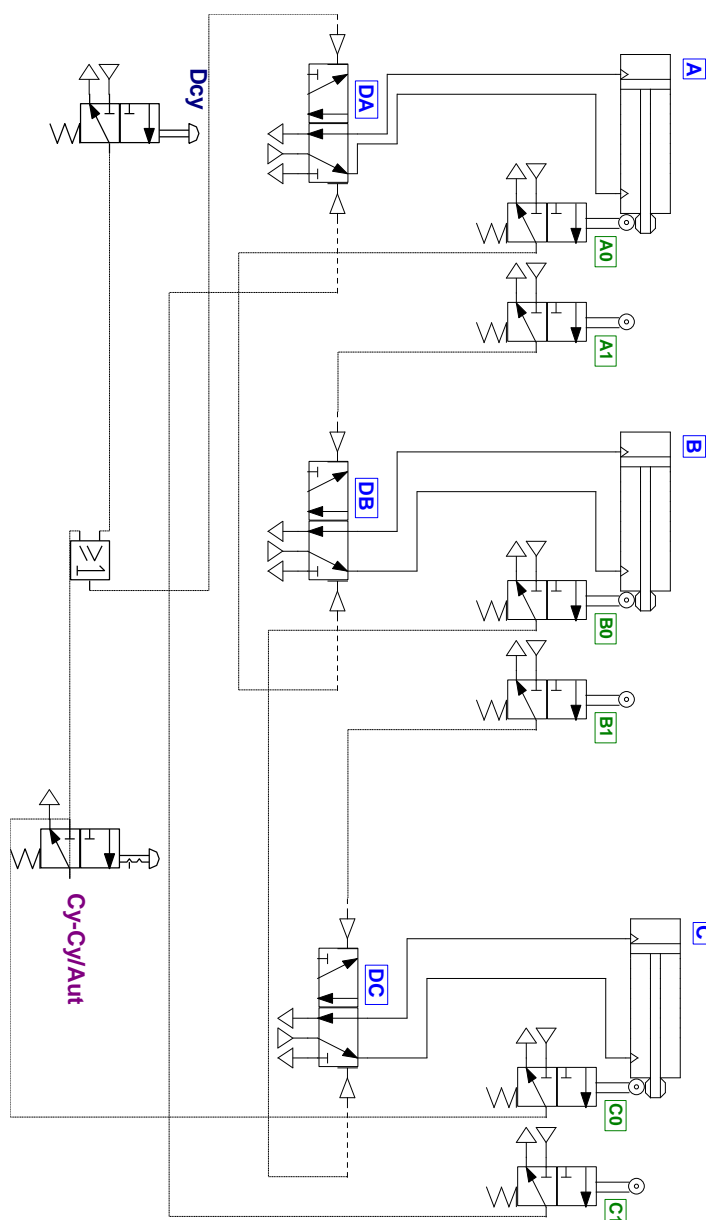

## 2- Commande étape par étape (Intervention)

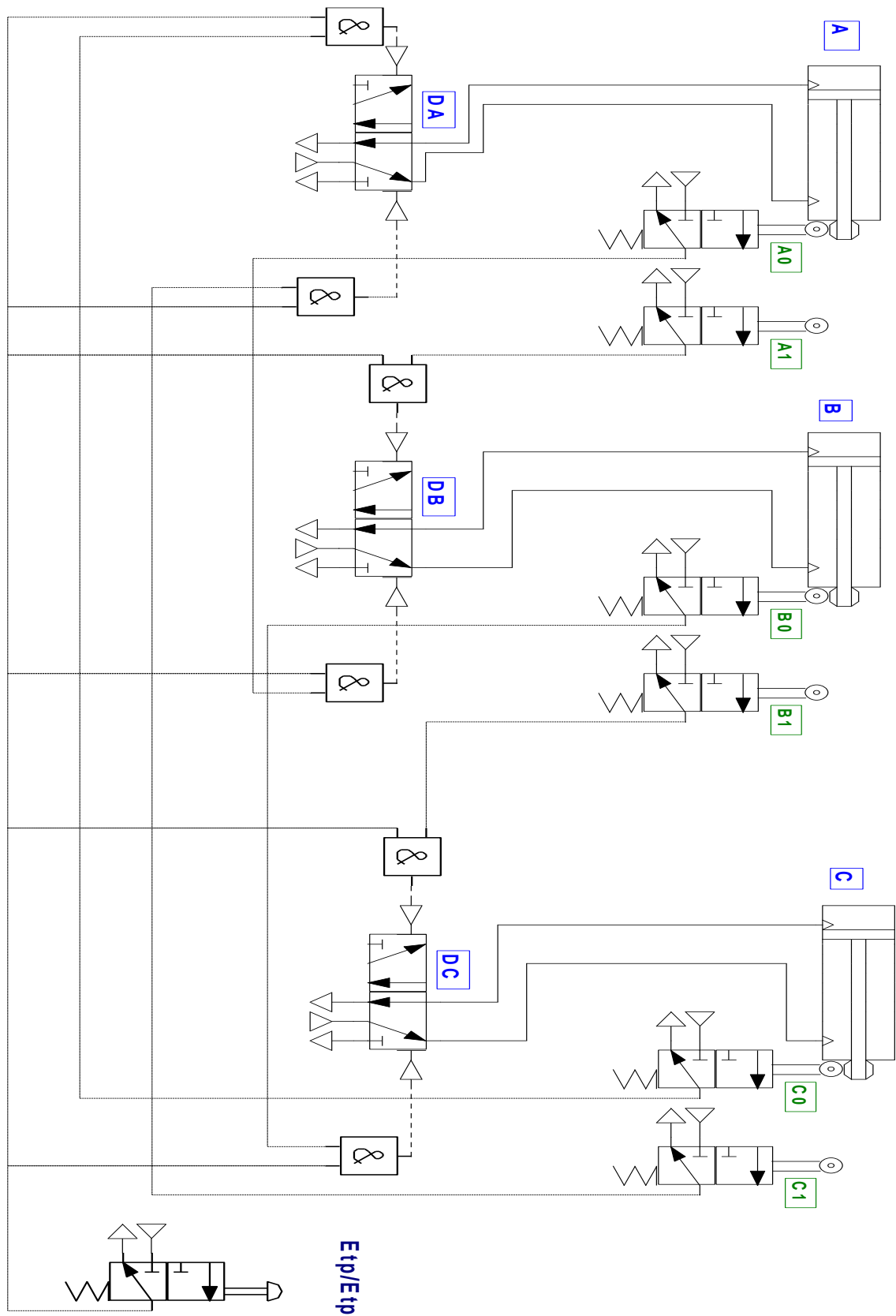

**Nom et Prénom.....**

**Travail à faire :**

1- Expliquez le fonctionnement du montage 1 :

.....  
.....  
.....  
.....  
.....

2- Expliquez le fonctionnement du montage 2 :

.....  
.....  
.....  
.....  
.....  
.....